

'n Gesig wat enige swart-perdentoesias week om die hart maak – 'n vierspan met 'n stel spierwit tuie. Boeta Smit hou die leisels

Tuiemaker wys sy kuns

deur Izak Hofmeyr

Om 'n paar agtertuie, of dan dubbeltuie te maak, is nie 'n ligte werkie nie. Daar gaan baie tyd en materiaal in en as jy nie weet wat jy doen nie, kan al daardie duur materiaal gemors wees. So sê Boeta Smit, vise-voorsitter van die SA Vlaamperdtelersgenootskap en boer op die plaas Enkelvlei in die Nuwerus-kontrei.

Hy beoefen self nog met trots die kuns van tuiemaak en vertoon sy Vlaamperde op skoue in die Wes-Kaap met sy eie tuie.

Ter illustrasie van die omvang van die taak om 'n stel dubbeltuie te maak, gee hy die volgende afmetings. "As jy die leer wat jy gebruik in 'n lyn neerlê sal dit 200 m ver strek en dit sal jou ook ongeveer 200 uur neem om 'n stel tuie te maak. Dis nou as jy jou storie ken. Jy werk dus ongeveer teen 'n tempo van 'n meter per uur en as jy teen daardie tempo wil werk, dan moet jy somer opskud.

"Vir tuie vir 'n normale perd, soos 'n Vlaam of 'n Fries, gebruik jy ongeveer 14 kg leer en jy steek ses gaatjies per sentimeter, alles met die hand. Dit kom neer op 'n totaal van 120 000 gaatjies wat jy met die hand steek. Dan gebruik jy ongeveer een kilometer se gare om die tuie te maak."

As 'n mens dan nou probeer om die koste te bereken van só 'n stel handgemaakte tuie, kom die materiaal wat jy nodig het op ongeveer R5 000 te staan. Sy arbeid, sê Smit, moet elke man vir homself waardeer. Hy bereken sy eie arbeid teen R50

per uur. "Dit bring die totale koste van die arbeid op R10 000 te staan, wat die koste van so 'n stel tuie dan by R15 000 bring. As 'n mens egter vir groter perde soos 'n paar Percherons 'n stel tuie moet maak, dan moet jy voorsiening maak vir 3,4 keer 'n gewone perd se tuie.

"As jy goed na jou tuie kyk, is daar geen rede waarom jy ooit 'n stel tuie hoef te vervang nie. Ek het byvoorbeeld 'n stel tuie hier in my tuiekamer wat nou 70 jaar oud is en daar is geen rede waarom hulle nie 100 jaar sal hou nie. Dit hang net af van hoe goed 'n mens dit versorg."

Versorging

Die sleutel van goeie tuigversorging, sê hy, is om die tuie skoon te hou en gereeld te was na gebruik. "Ons was ons tuie met 'n groen koekie Sunlight-seep. Eers skrop ons al die sweet en modder met 'n borseltjie af en daarna, ná die leer droog geword het, smeer ons die tuig met die gesmelte seep in wat mens kry as jy die seep in die water laat lê."

Dié behandeling, sê hy, doen twee goed. Eerstens hou die gliserien in die seep die leer lekker sag, maar tweedens bly die leer mooi wit, wat 'n baie mooi kontras teen die swart perde veroorsaak. "Daar is geen twyfel dat die beste ding om 'n tuig mee te behandel vet is nie, maar dit maak die leer ongelukkig geel, en met ons swart perde wil ons dit nie hê nie."

Die leer waarmee die tuie gemaak word, is gelooide beesvel. "n Mens moet die ondersheid maak tussen gebreide en gelooide leer. Die



Boeta Smit by van die tuie wat hy gemaak het

breiproces is in effek 'n sagmaakproses en word met iets soos vet gedoen, terwyl die loopproses 'n chemiese proses is waartydens 'n aluin gebruik word om die rou vel te behandel."

"Watter kleur tuig die verskillende ras-entoesiaste gebruik, is op sigself 'n openbaring," sê Boeta. "Die Kaapse Boerperdouens sê byvoorbeeld dat hulle Boerperde slegs in 'n swart tuig ingespan mag word en dat daar geen ander kleur daarby betrokke mag wees nie. Ons swartperdouens is weer lief vir die wit tuie en ons dink dis baie mooi as daar so 'n ietsie van 'n ander kleur ook hier en daar deurkom. Ons hou daarvan om die kib 'n rooi of oranje te maak, net vir die afwisseling." Kib, verduidelik hy, is 'n saamgepersde leer, en een van sy kenmerke is dat dit nie sweet deurlaat nie. Dit beskerm dan die leer teen die sweet. Die rooi-wit-kontras van die tuig op die swart perde het 'n baie treffende effek.

Die gare waarmee die tuig aanmekeargewerk word, word met byewas behandel, alhoewel mens deesdae klaarbehandelde gare kry. "In die ou dae het die mense 'n steenbokvel gebruik om naairiempies van te maak. Die mense het daardie tyd geglo dat 'n stel tuie wat met tou gewerk is, nie so sterk is soos 'n stel tuie wat met steenbokvelnaairiempies gewerk is nie. Deesdae kry 'n mens gelukkig gare wat baie lekker sterk is, wat dinge baie makliker maak."

Geskiedenis

Die geskiedenis van die stel 70-jarige tuie in Boeta se besit is baie interessant. Dit dateer uit die tyd toe die staat in die vroeë negentienhonderds die besproeiingsgebied by Koekenaap in die Wes-Kaap aangelê het en boere op die

nuwe besproeiingsplase gevestig het. Elke boer het 'n stel agter- en voortuie, twee esels, 'n ploeg, 'n eg, 'n grop en 'n wa gekry om hulle nuwe plase mee te bewerk. Vier manne in dieselfde omgewing het saam 'n pers gekry om die lusern mee te baal. "Daardie spesifieke stel teen die muur het ons in 1936 gekry, presies 70 jaar gelede. Daardie tyd het so 'n stel tuie daaglik gewerk, nie soos vandag dat hulle dalk net eenkeer in 'n maand gebruik word nie."

Die gebruik van die agter- of voortuie sal ook dalk vir die stedeling interessant wees. Agtertuie het 'n sogenaamde broek, wat die remmeanisme van die tuig is. As die dier stadiger beweeg, rem hy die wa deurdat die wa teen die broek stoot en so tot stilstand gebring word. As die implement wat gesleep word nie 'n rem nodig het nie, soos 'n ploeg of 'n eg byvoorbeeld, is 'n broek natuurlik nie nodig nie, dan word die stel voortuie gebruik. In 'n span van vier perde of meer sal net die agterperde agtertuie gebruik. Dit is hulle taak om as rem vir die wa te dien.

"Baie mense dink mens gaan koop 'n stuk leer en begin om die verskillende stukke van die tuig uit te sny," sê Boeta. "Die voorbereiding van die gelooide vel is eger amper net so 'n groot werk soos die maak van die tuie self. Die verskillende repe moet presies reguit en ewe breed gesny word. Daarvoor moet jou mes vlymskerp wees. Dan moet jy die leer genoeg rek ook, sodat dit nie later oneweredig begin rek nie."

'n Ander interessante punt is dat tuie se mates steeds in duime uitgedruk word. As mens dus 'n gespe wil bestel word dit as 7/8ste duim of 'n duim en 'n kwart beskryf.

Hoewel hy hoofsaaklik net vir homself tuie as 'n stokperdjie maak, sal hy dit tog op bestelling vir ander mense doen. Niemand het hom pertinent geleer om tuie te maak nie, hoewel sy pa op sy tyd ook nie te onhandig was nie. "Ek het maar net besluit dat ek dit wil doen en toe leer ek maar deur te oefen en oral af te kyk hoe ander ouens se tuie lyk."

Die man wat tuie wil maak, sluit hy af, het twee eienskappe nodig. Eerstens moet daar, uit die aard van die saak, belangstelling wees. Tweedens, en uiteraard belangrik, moet hy geduld hê, want om 200 meter leer met 120 000 gaatjies en 'n kilometer se gare in 'n stel tuie te omvorm, sit nie in enige persoon se broek nie.

Kontak Boeta Smit by 027 217 1360. SAH

Die houtspeekwiel

deur Koot van der Ryst en prof Erik Holm

Die ontwerp van die wiel is sekerlik een van die mees merkwaardige tegnologiese prestasies. Vir 'n paar duisend jaar het daar niks aan sy ontwerp verander nie – vanaf die Asiriërs (voorvaders van die Babiloniërs of die huidige Irakese), tot in die middel van die twintigste eeu toe wabouery tot 'n einde gekom het.

Die idee van die wiel is natuurlik dat hy rond moet wees en rondom ewe sterk. Hy moet binne en buite slytasie kan trotseer en in nat en droë toestande kan hou. Verder moet hy stampe op sy loopvlak en sywaartse stampe kan hanteer, en die hele vrag op enige tydstip op een punt op sy as en loopvlak kan dra. Hout is een van die sterkste materiale en as dit reg behandel word, kan sommige houtsoorte verbasend lank die elemente deurstaan.

Hout het egter enkele probleme. Eerstens lê hout se sterkte in een rigting, naamlik die rigting van die grein van die hout. Tweedens is hout nie bestand teen slytasie nie. Die wiel kon dus eers in die bronstydperk tot sy reg kom, en wel deur 'n kombinasie van slim tapwerk en metaalbeslag.

Min dinge is seker so verweef in ons taal en kultuur as die wa en perdekar wat gebruik is om mee te trek, maar ook om in te woon. Ons pioniers was lank trekboere voor hulle Voortrekkers geword het en baie het nie kon afsien van hierdie leefwyse nie, maar het aangehou rondtrek as jagers en togryers. Waens en perdekarre het dan ook in digkuns en heraldiek vergestaltung gekry.

In die volgende uitgawe sal ons die aanmeakaarsit van die wiel deeglik demonstreer en verduidelik. Daar gaan sommer baie sweet in die vervaardiging van 'n houtwiel. Wanneer jy weer 'n ossewa- of perdekarwiel in iemand se tuin sien staan as 'n ornament, haal jou hoed af vir die handewerk wat daar ingegaan het, en huil ook sommer daarmee saam vir daardie wiel wat nooit weer tot sy volle potensiaal aangewend sal kan word nie.

Die Houtspeekvereniging beywer hom vir die bewaring en restourasie van ou rytue en waens, asook die beoefening en uitleef van ons voorvaders se ambagte. Daarmee help ons dat 'n stuk van ons erfenis vir ons kinders behoue sal bly en hulle kan weet waarvandaan hulle kom. Enige belangstellendes in die aktiwiteit van die Houtspeekvereniging kan ons gerus kontak en meer uitvind oor ons lidmaatskap.

Wen R200

Koot van der Ryst is voorsitter van die Houtspeekvereniging. Hy daag die lesers van SA Horseman uit om die verskillende dele van die wiel te identifiseer. Identifiseer die 13 dele van die wiel soos gemerk op die illustrasie en stuur dit aan koot@houtspeek.co.za, of faks die antwoord na 086 641 6288. Maak seker dat jou telefoonnommer op die faks verskyn sodat ons jou kan skakel as jy gewen het. Daar is R200 op die spel vir die winner! SAH

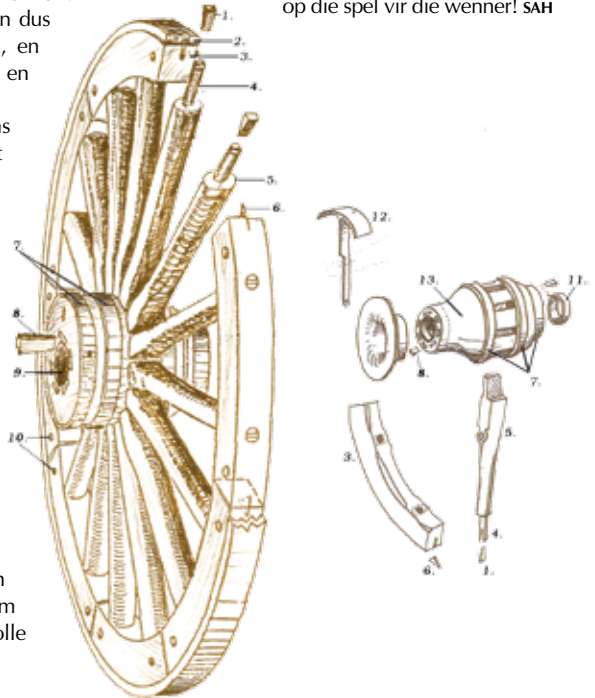



Three of the organisers of the main activities of the National Draught Horse Festival that will be held at "Celebrating the Horse and Wine" at the Nelson's Creek Wine Estate, near Paarl. From the left are Hennie Basson, Dr Johan van der Merwe and Adv Alan Nelson

It happened a century ago ...

by Hennie Basson

This year is indeed a particularly commemorative year for the South African draught and cart horse industry and the heritages that are associated with it. It is a century ago that the first black Friesian stallions were officially imported into our country from the Netherlands and in the same year the first Hackneys, *Vlaamperde*, Clydesdales and a Shire were recorded in the first volume of the then South African Stud Book.

To make 2006 even more memorable, it is 175 years ago that the *Genootschap van Landbouwen de Kaap de Goede Hoop* was established in the Mother City. It was in fact the forerunner of the famous Cape Show of yesteryear and other organised agricultural shows in the country.

Since shortly before the outbreak of the Anglo Boer War (1899-1902) this show at Rosebank became widely known for its breathtaking

exhibits of mule and horse teams. After more than half a century at these grounds the Cape Show shifted to Goodwood where the first full-fledged show was held in 1954.

Fortunately the mule and draught horse tradition continued here and at the first show at the new venue there were eleven mule teams and seven horse teams, many cart horses as well as heavy draught horses. In 1995 this show reached the end of a memorable road, but the draught horse heritage that has been pampered there for many decades is still living on at many country shows in the Western Cape.

“More Friesians were imported since 1957 from the Netherlands and the local Friesian, as we know it today, developed locally from them”

But for present-day draught horse breeds and breeders the year 1906 will be remembered as a year of special importance. It led to the establishment and the upgrading of purebred draught horses in this country.

JS Hoogendoorn, a Cape Town undertaker, imported the first Friesian horses from Friesland. He used them to pull a hearse at funerals. While there was a prohibition on the exportation of Friesian horses by the Dutch authorities at the time, these horses were shipped from the Belgian harbour of Antwerpen. As a consequence, these Friesian stallions were incorrectly called “*Vlaamse perde*”, referring to the port of their departure. This name became generally accepted in the common language

when referring to the offspring of these early imported stallions.

More Friesians were imported since 1957 from the Netherlands and the local Friesian, as we know it today, developed locally from them.

To make this year even more important: After research by the well-known horse historian, Dr Frans van der Merwe, it seems that the first two “pure bred” Flemish mares were also recorded in the SA Stud Book in 1906, belonging to Charles Leonard of Villiersdorp and duly registered. “This is the first reference of Flemish and Friesian horses in the South African Stud Book in 1906, but their descent is however a mystery,” wrote Van der Merwe in 1981.

Of equal importance for the local draught and cart horse trade is the fact that nine Hackney stallions and eight mares of this breed were mentioned in this first volume of the *SA Stud Book*. With its outstanding action, this breed is still the most important cart horse breed in the country.

It was indeed the era of the heavy draught horses and six Clydesdales stallions and fifteen mares – all of them from the Agricultural College at Elsenburg – were also registered in this first volume, as well as a Shire stallion. The first Percherons were recorded in the 1911/1912 volume of SA Stud Book.

With many festivities in the pipeline to celebrate these achievements, this year will therefore not only become a truly festive one, but also a promotional opportunity for the draught and cart horse industry that will not come soon again.

Festival venues and dates

The venues and dates for the National Draught Horse Festival 2006 are:

23 September	V&A Waterfront, Cape Town
25 September	Durbanville
20-21 October	Nelson’s Creek, Paarl
28 October	Bloemfontein
4 November	Krugersdorp

For more information concerning the festivities in the Western Cape, contact Eunice at 021

863 0397/ 082 808 1114 or Hennie at 072 273 6042. Hannes is available in Bloemfontein at 083 303 9956 and Frans in Krugersdorp at 084 506 8922.

* The National Draught Horse festival will be preceded by a centenary that will be held at the Swartland Show at Moorreesburg (6-9 September). It will be organised by the breed societies for SA Vlaamperde and Hackneys. Contact Piet for more information at 083 650 0727. SAH



Equi-Buy



ANB + VET

Wholesaler of veterinary medicines

Contact Arnold Botha on
011 704 0120

Chelverton



Horse-box repairs and rebuilds

Contact Sandy Hoffman on
021 972 1754 or 082 291 5602

Nooitgedachter te koop

6-jarige reün Herneuter Karools
(Herneuter Mampoer x Univers Kala)

14,3 hh, briljante beweging



Kontak Claire by 082 490 0120

Tegner Carriage Builders



- Makers of all types of horse carriages and wooden wheels
- Restorers of carts, carriages and ox wagons

Tel 016 590 1082 | Cell 072 367 3038
204 First Road | Walkerville
PO Box 308 | Meyerton 1960

ASK FOR CATALOGUE AND PRICES



Riemland Leerwerke



Riemland Leerwerke bou en herstel enige saaltuig op bestelling – tuie, harnasse, saals, swepe en tooms.

Ons doen ook restaurasiewerk op perdekarre, ossewaens en kapkarre en kan ook replikas daarvan bou.



Kontak Chris Jansen by
tel: 082 958 4876 / 076 5122 033
e-pos: riemland@telkomsa.net /
rawhidechris@yahoo.com.au

Highveld SA Boerperd Club Auction



36 Horses on Sale

Date: Saturday 29 July 2006

Time: 14:00

Venue: Ermelo Show Grounds, Mpumalanga

Mahashi Stud Offers:

2 x SA Boerperd stallions

3 x SA Boerperd geldings

3 x SA Boerperd mares

Contact: Theunis Pretorius

Mahashi Stud

082 493 7063

- Stallions will be excellent stud stallions
- Geldings and mares have potential sport horse, show jumping, equitation and dressage qualities
- All horses are novice schooled



Equi-Buy

Doorndraai Friesian Stud

Available for Stud anywhere in South Africa

Friso fan S.

2005 & 2006 FPSSA

Show in the North

Champion Imported Stallion

with FPS breeding permission

Champion Stallion Single Harness

Overall Champion Single Harness

2005 Reserve Champion

Stallion Under Saddle

2006 Champion Stallion

Under Saddle

2006 Best All-Rounder

Contact: Marlise Botes on 083 263 7800, botesm@mweb.co.za or visit our website on:

www.doorndraai.stud.co.za

NOOITGEDACHT PERDETELEERSGENOOTSKAP



TROTS SUID-AFRIKAANS



Kontak ons by

012 654 1420 | 082 859 9236

nooitgedacht@yebo.co.za

Posbus 12262 | Clubview | 0014

BELANGRIKE DATUMS

Pretoriaskou

Augustus 2006